



## Báscula Electrónica Colgante

Electronic Crane Scale



Pesa en kilogramos y libras

Acumulación de mediciones

Función TARA

LEA ESTE MANUAL ANTES DE HACER USO DE LA BÁSCULA

### BAC-20T



Batería recargable de 100 horas



Control remoto



Congelación de lectura

## 20 t / 10 kg

Capacidad máxima / División mínima



Excede los Estándares de Certificación

## PARTES DE LA BÁSCULA

Usted ha adquirido un producto RHINO, lo cual le garantiza durabilidad, ya que su báscula BAC-20T ha sido fabricado bajo estándares de calidad norteamericanos. Conserve este instructivo de uso, el cual le ayudará a comprender la operación de la báscula RHINO modelo BAC-20T y le será útil para futuras referencias.

### ESPECIFICACIONES TÉCNICAS

#### EXACTITUD

Media III

#### CAPACIDAD

Máx= 20,000 kg Mín= 200 kg  
d<sub>e</sub>= 10 kg d<sub>r</sub>= 10 kg  
Lím= 30,000 kg T= 20,000 kg

#### ALIMENTACIÓN

9,0 V 1.2 Ah

#### BATERÍA RECARGABLE

6 V = / 4,0 Ah

#### TEMPERATURA DE OPERACIÓN

0° C a 40° C

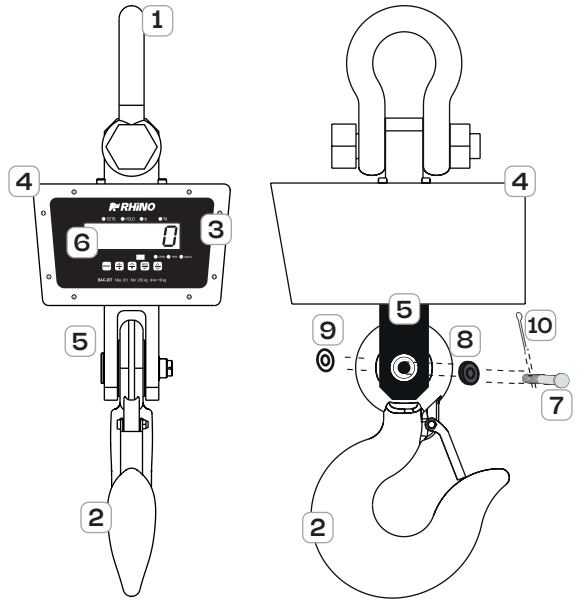

<b>1</b> Gancho superior	<b>2</b> Gancho inferior	<b>3</b> Panel	<b>4</b> Carcasa	<b>5</b> Celda de carga
<b>6</b> Pantalla	<b>7</b> Perno de gancho inferior	<b>8</b> Buje de perno	<b>9</b> Tuerca de perno	<b>10</b> Clip de seguridad

- Coloque el buje de perno **8** dentro del orificio del gancho inferior **2** en la ranura de celda de carga **5**.
- Inserte el perno de gancho inferior **7** atravesando la celda de carga **5** y el buje de perno **8**.
- Enrosque la tuerca de perno **9** y asegure con el clip de seguridad **10** para que el gancho quede correctamente ensamblado.

## PANEL Y CONTROL REMOTO



### FUNCIONES GENERALES DEL CONTROL REMOTO

BOTÓN	FUNCIÓN BÁSICA	FUNCIÓN SECUNDARIA
	Modo reposo	Salir
	Sustraer el valor de TARA	Peso de TARA predeterminado
	Regresa a CERO	Cambio de unidad de pesaje
	Función congelación de lectura	Ajuste de parámetros
	Ingresar a las funciones secundarias	Modo calibración
	Ingresar función de acumular	
	Elimina el dato anterior acumulado	Comprueba la batería
	Comprueba la acumulación	Enviar los datos de la interfaz
	Enviar los datos de la interfaz	Permite acceder a la función secundaria en el control remoto
	Comprueba el último peso	Comprobar el código interno
	Almacenar el peso	
	Cambio de unidad de pesaje	



## ADVERTENCIAS

En caso de requerir asistencia técnica, acuda a uno de los centros de servicio autorizados Rhino.

No sobrepase la capacidad de la báscula y no deje caer de golpe el producto que desea pesar, esto puede dañar la celda de carga.



No deje la carga por más tiempo del necesario enganchada a la báscula, esto puede afectar su precisión.

No abrir la báscula por su cuenta o la garantía será nula.



No utilice su báscula en lugares húmedos ni con lluvia ya que esto podría afectar las partes eléctricas dentro de la báscula.

Siempre inspeccione los ganchos de seguridad antes de utilizar la báscula.



El equipo no debe quedar expuesto a goteos o salpicaduras por líquidos.



## PRECAUCIONES

### EXCESO DE CARGA

Cuando exista un sobre peso en la báscula (más de **20,000 kg**) la pantalla mostrará " **UUUUUU** ", quite inmediatamente el sobrepeso de la báscula, de lo contrario puede dañar la celda de carga y perder la garantía.

### VIDA ÚTIL DE LA BATERÍA

La batería nueva tiene una duración de **100 horas** de uso continuo.

### POR CADA CICLO

La vida útil de una batería es de más de 200 ciclos (ciclos óptimos). Una vez cumplido este número de ciclos el desempeño de la batería irá disminuyendo paulatinamente. Reemplace la batería cuando su tiempo de vida útil haya terminado. Para adquirir baterías o accesorios, contacte a su distribuidor Rhino más cercano.

### INACTIVIDAD DE LA BÁSCULA

En caso que la báscula se encuentre inactiva por periodos prolongados (3 meses o más), es necesario que se recargue al 100%, de lo contrario esta comenzará a dañarse. Si la batería queda sin uso por más de 3 meses comenzará a disminuir su desempeño.

### FALLAS DEL SISTEMA ELECTRÓNICO

Cuando exista una falla, alguna sobrecarga de corriente o falta de voltaje, la báscula emitirá una alarma para indicar que hay un problema con la corriente. Desconecte la báscula inmediatamente de la corriente, ya que si se hace caso omiso a la alarma el equipo puede dañarse.



## USO DE LA BÁSCULA

Retire la báscula de su empaque, asegúrese de que esté en perfectas condiciones y que incluya todos sus accesorios (eliminador de baterías, control remoto, gancho superior e inferior).



Coloque su báscula en un lugar fuerte y firme asegurando la argolla superior con su grapa de seguridad, debe cerciorarse que la estructura de soporte tenga capacidad de al menos **20.5 toneladas**.

- Presione  en la báscula durante un segundo para encender, hará una revisión de arranque, la báscula detectará cualquier carga (gancho o contendedor) y se ajustará a cero automáticamente.

**NOTA: Siempre y cuando se coloquen antes de encender.**

- La báscula debe de encender con los indicadores de luz de **[CERO]** y **[ESTABLE]**.

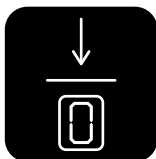

**NOTA: La báscula siempre encenderá en kg (valor predefinido).**

- Para apagar desde la báscula presione el botón  y desde el control remoto  la pantalla mostrará **"OFF"** indicando que se ha apagado el equipo correctamente.



## FUNCIÓN TARA

Permite pesar productos contenidos en algún recipiente cuyo peso no quiere ser incluido en el total, obteniendo así el peso neto.







- Presione el botón  en la báscula o en el control remoto , el indicador **[TARA]** se encenderá y el peso mostrará **"0"**, si quita el peso este se mostrará en valor negativo.
- Presione nuevamente  para salir de la función.
- Se volverá a mostrar el peso del recipiente en valor positivo y se apagará el indicador de **[TARA]**.

**NOTA: Si al encender la báscula el indicador [CERO] no enciende o su báscula no regresa a "0" presione el botón  desde la báscula o el control remoto, el indicador de [CERO] se encenderá y el peso mostrará en la pantalla "0".**



## TARA MANUAL

Permite introducir el valor de TARA sin necesidad de colocar un peso a descontar en la báscula.

- Desde el control remoto presione el botón , después presione el botón  y la pantalla mostrará **"00000"**.
- Presione los botones , ,  y  para ingresar el peso **TARA**.
- Presione el botón  para confirmar el peso **TARA**, después la báscula pasará al modo de peso neto.



## FUNCIÓN DE CONGELACIÓN DE LECTURA

Permite retener el valor de una medición en la pantalla aún cuando retire o añada peso a la báscula.

- Presione el botón  para congelar el peso en pantalla.
- Se encenderá el indicador **[HOLD]** en la báscula.
- Usted puede retirar la carga y en la pantalla se mostrará el valor de producto pesado.





## FUNCIÓN DE ACUMULAR

Permite realizar acumulaciones de peso e ir sumando los valores.

- Presione el botón  para guardar la lectura de un peso, la pantalla mostrará **"ACC"**, indicando que se ha guardado el peso parcial. Repita este paso para todas las mediciones que desea acumular memoria.
- Si se excede el límite de acumulaciones, la pantalla mostrará **"noACC"**.



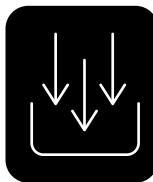

## VISUALIZAR ACUMULADO

- Para ver el total de los objetos pesados y acumulados, presione el botón  de su control remoto, la báscula mostrará **"n\*\*\*"**, que muestra el número acumulado y el peso total después de 3 segundos, posteriormente regresará a la pantalla de pesaje principal.
- Para borrar todos los pesos acumulados presione el botón  se mostrará en pantalla **"2nd"** después presione el botón  para borrar los datos acumulados, en la pantalla se mostrará **"CLEAR"** para finalizar.



## PESO ALMACENADO

Permite almacenar 10 muestras de peso (0 a 9). NOTA: las muestras de peso almacenadas seguirán una secuencia de almacenamiento de "LAST0" al "LAST9".

- Coloque la muestra de peso sobre la báscula, presione el botón  del control remoto, la pantalla mostrará **"STORE"** y la báscula guardará el valor del peso actual.
- Para mostrar el valor del peso almacenado presione el botón  de tu control remoto, la pantalla mostrará **"LAST0"**, presione las teclas  y  para elegir el valor de peso almacenado y confirme con el botón .
- La pantalla mostrará el valor del peso almacenado por 2 segundos, posteriormente regresará a la pantalla de pesaje principal.

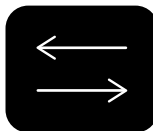

## UNIDAD DE MEDIDA



La báscula BAC-20T puede mostrar los resultados de medición en kilogramos y en libras.

Para cambiar la unidad de medida presione desde su control remoto el botón .

- **KILOGRAMOS**  
Se encenderá el indicador de la báscula **[kg]**, entonces usted podrá pesar con esta unidad de medida.
- **LIBRAS**  
Se encenderá el indicador de la báscula **[lb]**, entonces usted podrá pesar con esta unidad de medida.



## REVISIÓN NIVEL DE BATERÍA

Presione , la pantalla mostrará **"2nd"**, luego presione , la pantalla mostrará **"U 6 \*\*"** que es el nivel de batería por solo 2 segundos, y regresará al modo de pesaje.

MENSAJES EN LA PANTALLA	INSTRUCCIÓN	SOLUCIÓN
Err6	Exceder el rango de cero	Compruebe la carga en el gancho
U 6, 28	Nivel de batería	
UUUUUU	Exceder el límite de peso	Bajar el peso excedente
2nd	Presione los botones para ingresar a la configuración	
off	Apagar	
ACC	Acumulación	
noACC	No puede acumularse	
dEl	Borrar los valores acumulados	
nodEl	No puede ser borrado	
store	Guardar los datos	
lastO	Muestra valor de peso acumulado	

## PÓLIZA DE GARANTÍA

La báscula BAC-20T marca Rhino® que usted ha adquirido cuenta con 2 años de garantía bajo defecto de fabricación a partir de la fecha de adquisición, bajo las siguientes condiciones:

- Para hacer efectiva la garantía, bastará presentar esta póliza sellada y con la fecha por su distribuidor, recibo de compra o factura junto con la báscula en cualquiera de nuestros centros de servicio autorizados.
- En ningún caso el tiempo de reparación será mayor a 30 días, transcurrido este tiempo, Rhino Maquinaria S.A. de C.V. procederá a efectuar el cambio por una báscula equivalente.

Esta garantía ampara las piezas, componentes de producto y mano de obra de la reparación a excepción de la batería y la calibración o ajuste de peso de la báscula.

Esta garantía será nula en los siguientes casos:

- Cuando el sello de garantía se encuentre violado por parte del usuario.
- Cuando la báscula se hubiese utilizado en condiciones distintas a las normales.
- Cuando la báscula hubiese sido alterada o reparada por personal no autorizado.
- Cuando la báscula hubiese sido dañada por insectos o plagas.
- Daño causado por descargas eléctricas.
- Daño causado por derrame de líquidos o humedad.

Si el centro de servicio autorizado se niega a hacer válida la garantía, comuníquese en la CDMX al 55 4429 0229 o en el interior de la república al 800 377 8242, o acuda a nuestro Centro de Servicio Matriz ubicado en: Avenida Uno, No. 7, Colonia Garza Blanca Parque Industrial, Tultitlán, Estado de México, México, C.P. 54918.

Correo electrónico: [servicio@rhino.mx](mailto:servicio@rhino.mx)

La presente garantía es otorgada por:  
Rhino Maquinaria S.A. de C.V.  
Avenida Ruíz Cortines, Mz. 1, Lt. 20, Piso 4,  
Lomas de Atizapán 2A Sección, Atizapán  
de Zaragoza, Estado de México, México,  
C.P. 52977, Tel.: 55 4429 0229  
R.F.C. RMA070613AY7

## ¡En Rhino te brindamos el respaldo técnico que necesitas!

Contamos con una red de centros de servicio a nivel nacional para dar mantenimiento a tus básculas o hacer válida la garantía.

Servicio, mantenimiento y refacciones:  
55 4429 0229 en la CDMX  
o del interior de la República Mexicana: 800 377 8242  
Correo electrónico: [servicio@rhino.mx](mailto:servicio@rhino.mx)

### CENTROS DE SERVICIO RHINO



Rhino Maquinaria S.A. de C.V.  
Avenida Ruíz Cortines, Mz. 1, Lt. 20, Piso 4  
Lomas de Atizapán 2A Sección, Atizapán de Zaragoza  
Estado de México, México, C.P. 52977 Tel.: 55 4429 0229  
R.F.C. RMA070613AY7, Manufacturado en China  
e-mail: [info@rhino.mx](mailto:info@rhino.mx)  
[rhino.mx](http://rhino.mx)

Sello del distribuidor